

INFORMATIONS A CONSERVER - A LIRE AVANT UTILISATION

- Aucun élément de cet article ne peut être changé ; en cas d'endommagement d'une partie (enveloppe, sources lumineuses, câble/cordon, ...), il convient de mettre l'article au rebut.
- L'accumulateur intégré à cette lampe n'est pas remplaçable. En fin de vie, il convient d'éliminer l'appareil de façon sûre.
- Lampe à LED intégrées non remplaçables. La source lumineuse de ce luminaire n'est pas remplaçable : lorsque la source lumineuse atteint sa fin de vie, le luminaire entier doit être remplacé.
- Dans le cas où des fuites se produiraient au niveau des accumulateurs, et que du liquide (électrolyte) touche la peau, nettoyer immédiatement à l'eau et au savon ou neutraliser avec un acide doux tel que du jus de citron ou du vinaigre. Si le liquide entre en contact avec les yeux, rincer immédiatement à l'eau claire pendant au moins 10 minutes, puis consulter un médecin.
- Retirer l'accumulateur avant de mettre le produit au rebut. Pour cela, ouvrir la lampe, dévisser le circuit électronique et déconnecter l'accumulateur.

Mise en marche

- Attention : la lampe ne peut pas être allumée lorsqu'elle est connectée au câble USB et que l'accumulateur se recharge.

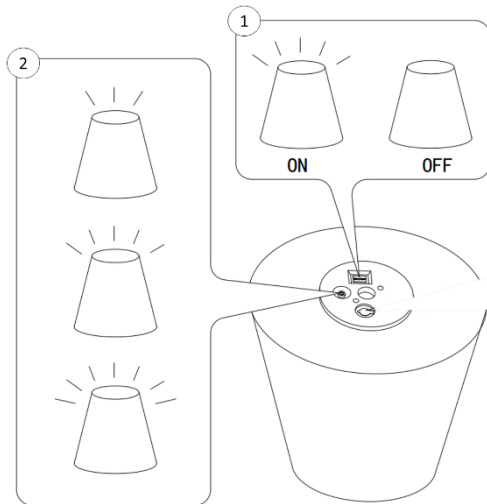

- Appuyer une fois brièvement sur (1) pour allumer la lampe
- Appuyer longuement sur (1) pour éteindre
- Luminosité variable : 3 niveaux de luminosité. Appuyer sur (2) pour l'ajuster.

Recharge de l'accumulateur

- Les opérations de recharge de la lampe doivent être réalisées exclusivement en intérieur.
- S'assurer que la lampe est éteinte en appuyant longuement sur l'interrupteur
- Soulever le cache protégeant le connecteur. Raccorder le câble fourni à la lampe et brancher l'autre extrémité au port USB (5Vd.c., 0,9 A) d'un appareil multimédia (ordinateur, téléviseur, power bank, ...) ou d'un transformateur de sécurité.
- Débrancher le câble et remettre le cache sur le connecteur pour le protéger de l'humidité.



Les produits électriques / piles ne doivent pas être mis au rebut avec les déchets ménagers. Merci de les recycler dans les points de collecte prévus à cet effet. Adressez-vous auprès des autorités locales ou de votre revendeur pour obtenir des conseils sur le recyclage. Les piles doivent être éliminées de façon sûre.

INFORMATION TO KEEP - TO READ BEFORE USING

- No element of this item can be changed; in case one part is damaged, the appliance should be disposed of.
- This appliance includes a rechargeable non-replaceable accumulator. At the end of the life cycle, the appliance should be got rid of safely.
- In the event leaks occur around the accumulator, and liquid (electrolyte) touches the skin, immediately clean with soap and water or neutralise with a mild acid like lemon juice or vinegar. If the liquid comes into contact with the eyes, rinse immediately with clear water for at least 10 minutes, then consult a doctor.
- Non-replaceable LEDS. The light source of this luminaire is not replaceable: when the light source reaches its end of life, the entire luminaire must be replaced.
- Remove the batteries before disposing of the product. To do this, open the lamp, unscrew the electronic circuit and disconnect the accumulator.

Starting up

- Warning: the lamp cannot be switched on when connected to USB cable, while battery is charging.

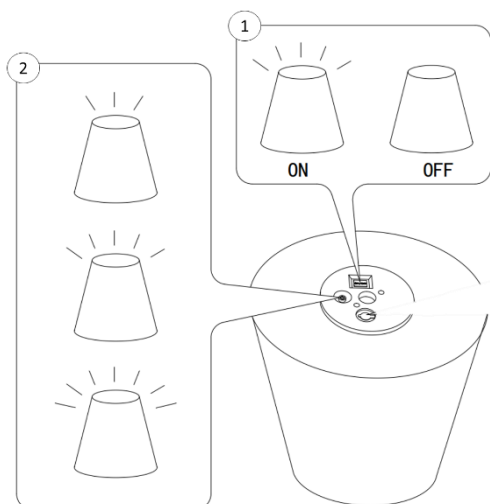

- Press quickly once on (1) to turn on the lamp
- Press for a long time on (1) to turn it off
- Variable luminosity: 3 levels of luminosity. Press on (2) to adjust it.

Recharge of the accumulator

- Lamp recharging operations must be carried out exclusively indoors.
- Ensure that the lamp is switched off by pressing on the switch (1) for a long time
- Lift the cover protecting the connector. Connect the supplied cable to the lamp and connect the other end to the USB port (5Vd.c., 0,9 A) of a multimedia device (computer, television, power bank, etc.) or a security transformer.
- Disconnect the cable and put the cover back on the connector to protect it from humidity



Electrical products / batteries should not be disposed of with household waste. Please dispose of them in an appropriate recycling point for electrical and electronic equipment. Consult your local authorities or dealer for advice on recycling. Batteries must be disposed of safely.

GUARDE AS INFORMAÇÕES – LER ANTES DA UTILIZAÇÃO

- Nenhum elemento deste artigo pode ser modificado; em caso de danos numa das peças, o produto tem de ser completamente descartado.
- Este aparelho inclui um acumulador recarregável não substituível. No fim de vida útil convém eliminar o aparelho de forma segura.
- No caso de fugas ao nível do acumulador e se o líquido (eletrólito) entrar em contacto com a pele, limpar imediatamente com água e sabão ou neutralizar com um ácido suave, tal como sumo de limão ou vinagre. Se o líquido entrar em contacto com os olhos, enxaguar imediatamente com água limpa durante pelo menos 10 minutos, depois consultar um médico.
- LEDS não substituíveis. A fonte de luz da luminária não é substituível : quando a fonte de luz chega ao fim da vida, toda a unidade deverá ser substituída.
- Remova as pilhas antes de descartar o produto. Para isso, abra a lâmpada, desparafuse o circuito eletrónico e desconecte o acumulador.

Acionamento

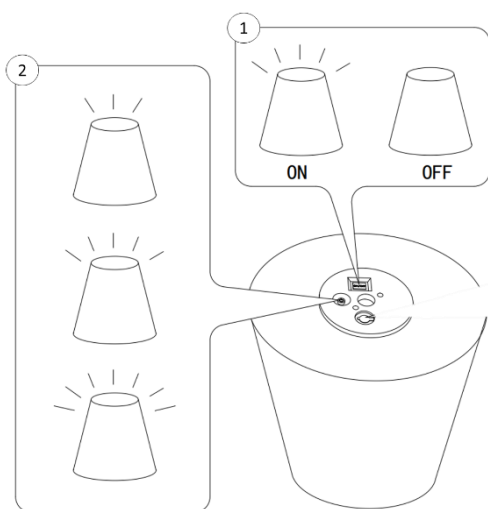

- Aviso: a lâmpada não pode ser ligada quando conectada ao cabo USB, enquanto a bateria está carregando.
- Pressionar (1) uma vez brevemente para acender a lâmpada
- Pressionar (1) continuamente para apagar
- Luminosidade variável: 3 níveis de luminosidade. Pressione (2) para ajustar.

Recarga do acumulador

- As operações de recarga da lâmpada devem ser realizadas exclusivamente em ambientes fechados.
- Assegure-se de que a lâmpada está desligada, pressionando continuamente o interruptor
- Levante a tampa que protege o conector. Conecte o cabo fornecido à lâmpada e a outra extremidade à porta USB (5Vd.c., 0,9 A) de um dispositivo multimídia (computador, televisão, banco de potência, etc.) ou um transformador de segurança.
- Desconecte o cabo e recolha a tampa no conector para protegê-lo da umidade



Os produtos elétricos / pilhas não devem ser descartados juntamente com o lixo doméstico. Agradecemos que os recicle nos pontos de recolha previstos para este efeito. Consulte as autoridades locais ou revendedor para aconselhamento sobre a reciclagem. As baterias devem ser descartadas com segurança.

CONSERVAR ESTA INFORMACIÓN - LEER ANTES DE UTILIZAR EL PRODUCTO

- Ningún elemento de este producto puede ser cambiado; si alguna parte resultara dañada, se recomienda desechar el producto.
- Este dispositivo cuenta con un acumulador recargable no reemplazable. al final de su vida útil, es necesario eliminar el aparato de forma segura.
- En el caso de que se produjera una fuga en las pilas, y el líquido (electrolito) tocara la piel, lávese inmediatamente con agua y jabón o neutralice con un ácido suave como el jugo de limón o el vinagre. Si el líquido entrara en contacto con los ojos, lávelos inmediatamente con agua limpia durante al menos 10 minutos y consulte a un médico.
- LEDS no reemplazables. La fuente de luz de este producto no es sustituible: cuando acaba su vida útil, el producto completo debe ser sustituido.
- Retire las baterías antes de desechar el producto. Para hacer esto, abra la lámpara, desatornille el circuito electrónico y desconecte el acumulador.

Puesta en marcha

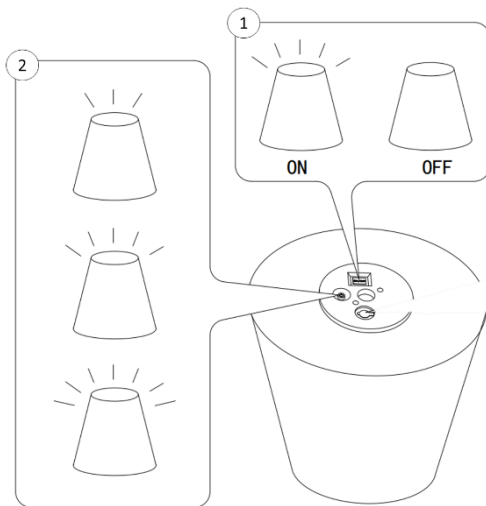

- Advertencia: la lámpara no se puede encender cuando está conectada al cable USB, mientras la batería se está cargando.
- Pulsar brevemente una vez (1) para encender la lámpara
- Mantener presionado (1) para apagar
- Brillo regulable: 3 niveles de brillo. Pulsar (2) para ajustarlos.

Recarga del acumulador

- Las operaciones de recarga de lámparas deben realizarse exclusivamente en interiores.
- Asegúrese de que la lámpara esté apagada manteniendo pulsado el interruptor.
- Levante la cubierta que protege el conector. Conecte el cable suministrado a la lámpara y conecte el otro extremo al puerto USB (5Vd.c., 0,9 A) de un dispositivo multimedia (computadora, televisor, banco de energía, etc.) o un transformador de seguridad.
- Desconecte el cable y vuelva a colocar la cubierta en el conector para protegerlo de la humedad.



Los productos eléctricos / pilas no deben desecharse con los residuos domésticos. Gracias por reciclarlos en los puntos de recogida previstos a tal efecto. Diríjase a las autoridades locales o a su minorista para obtener consejos sobre el reciclaje. Las baterías deben desecharse de forma segura.

HINWEISE ZUM AUFBEWAHREN - VOR DEM GEBRACH LESEN

- Kein Teil dieses Artikels kann verändert werden; wenn ein Teil beschädigt ist, muss das ganze Gerät entsorgt werden.
- Dieses gerät enthält einen aufladbaren, nicht austauschbaren akku. Am ende des nutzlebens muss das gerät unter einhaltung der geltenden vorschriften umweltgerecht entsorgt werden.
- Bei Auslaufen von Elektrolyt aus dem Akku und bei Berührung der Haut mit dieser Flüssigkeit, reinigen Sie die Haut sofort mit Wasser und Seife oder neutralisieren Sie sie mit einer nicht aggressiven Säure, wie z. B. Zitronensaft oder Essig. Sollte die Flüssigkeit mit den Augen in Berührung gekommen sein, spülen Sie die Augen sofort mindestens 10 Minuten lang in klarem Wasser aus und konsultieren Sie anschließend einen Arzt.
- LEDS nicht austauschbar. Die Lichtquelle in diesem Produkt ist nicht austauschbar. Wenn sie das Ende ihrer Lebensdauer erreicht, muss das ganze Produkt ersetzt werden
- Entfernen Sie die Batterien, bevor Sie das Produkt entsorgen. Öffnen Sie dazu die Lampe, schrauben Sie den elektronischen Stromkreis ab und trennen Sie den Batterien.

Einschalten

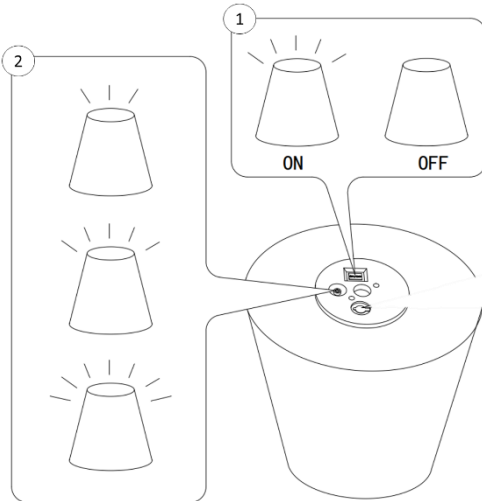

- **Warnung:** Die Lampe kann nicht eingeschaltet werden, wenn sie mit dem USB-Kabel verbunden ist, während der Akku geladen wird.
- Drücken Sie einmal kurz auf (1), um die Lampe einzuschalten.
- Drücken Sie lange auf (1) um sie auszuschalten.
- Variable Helligkeit: 3 Leuchtstufen. Zum Einstellen auf (2) drücken.

Aufladung des akku

- Das Aufladen der Lampe darf ausschließlich in Innenräumen durchgeführt werden.
- Achten Sie darauf, dass die Lampe ausgeschaltet ist, indem Sie lange auf den Schalter drücken
- Heben Sie die Abdeckung an, die den Anschluss schützt. Schließen Sie das mitgelieferte Kabel an die Lampe an und verbinden Sie das andere Ende mit dem USB-Anschluss (5 VDC, Max rated current A) eines Multimedia-Geräts (Computer, Fernseher, Power Bank usw.) oder eines Sicherheitstransformators.
- Trennen Sie das Kabel und setzen Sie die Abdeckung wieder auf den Stecker, um es vor Feuchtigkeit zu schützen



Elektrische Geräte / batterien dürfen nicht zusammen mit dem Hausmüll entsorgt werden. Bitte bringen Sie diese zum Recycling zu einer hierzu vorgesehenen Sammelstelle. Wenden Sie sich an Ihre Behörden oder an Ihren Händler, um Informationen zum Recycling zu erhalten. Batterien sollten sicher entsorgt werden.

BEWAAR DEZE INFORMATIE - GELIEVE TE LEZEN VOOR GEBRUIK

- Geen enkel onderdeel van dit artikel kan worden gewijzigd; als een onderdeel beschadigd is, moet het gehele apparaat worden weggegooid.
- Dit apparaat bevat een oplaadbare niet vervangbare batterij. aan het einde van zijn levensduur moet het apparaat op een milieuvriendelijke manier worden afgevoerd in overeenstemming met de geldende voorschriften.
- Als elektrolyt uit de accu lekt en de huid in contact komt met deze vloeistof, moet u de huid onmiddellijk schoonmaken met water en zeep of neutraliseert u deze met een niet-bijtend zuur, zoals water. Als de vloeistof in contact met de ogen is gekomen, spoel dan onmiddellijk gedurende minimaal 10 minuten in schoon water en raadpleeg een arts.
- LED'S niet vervangbaar. De lichtbron in dit product is niet vervangbaar, wanneer het einde van de levensduur hiervan bereikt is dient het gehele product te worden vervangen.
- Verwijder de batterijen voordat u het product weggooit. Open hiervoor de lamp, schroef het elektronische circuit los en koppel de batterijen los.

Starten

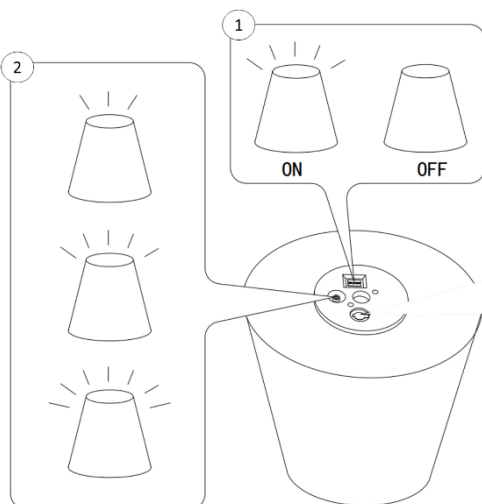

- **Waarschuwing:** de lamp kan niet worden ingeschakeld wanneer deze is aangesloten op een USB-kabel, terwijl de batterij wordt opgeladen.
- Druk eenmaal kort op (1) om de lamp te laten branden
- Druk lang op (1) om uit te schakelen
- Variabele helderheid : 3 niveaus van helderheid. Druk op (2) om aan te passen.

Opladen van de accumulator

- Het opladen van lampen mag uitsluitend binnenshuis worden uitgevoerd.
- Zorg ervoor dat de lamp uit is door het ingedrukt houden van de schakelaar
- Til de kap op die de connector beschermt. Sluit de meegeleverde kabel aan op de lamp en sluit het andere uiteinde aan op de USB-poort 5Vd.c., 0,9 A van een multimedia-apparaat (computer, televisie, powerbank, etc.) of een beveiligingstransformator.
- Koppel de kabel los en plaats de kap terug op de connector om deze tegen vocht te beschermen

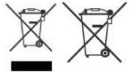

Elektrische producten / batterijen mogen niet weggegooid worden met het huisvuil. Gelieve te recycleren in de daarvoor voorziene verzamelpunten. Informeer bij uw lokale autoriteiten of winkelier over de recyclage van dit product. Batterijen moeten veilig worden afgevoerd.

INFORMAZIONI DA CONSERVARE – DA LEGGERE PRIMA DELL'USO

- Nessun elemento di questo articolo può essere sostituito; in caso di danneggiamento di una componente è consigliabile gettare l'apparecchio.
- Questo apparecchio include un accumulatore ricaricabile non sostituibile. a fine vita, è opportuno smaltire l'apparecchio in sicurezza.
- Qualora si verificano perdite a livello di accumulatore e del liquido (elettrolita) entri in contatto con la pelle, pulire immediatamente con acqua e sapone o neutralizzare con un acido debole, come succo di limone o aceto. Se il liquido entra in contatto con gli occhi, sciacquare immediatamente con acqua pulita per almeno 10 minuti, quindi consultare un medico.
- LED non sostituibili. La sorgente di luce di questo prodotto non può essere sostituita, quando si esaurirà la sua durata dovrà essere sostituito l'intero prodotto.
- Rimuovere le batterie prima di smaltire il prodotto. Per fare ciò, aprire la lampada, svitare il circuito elettronico e scollegare l'accumulatore.

Funzionamento

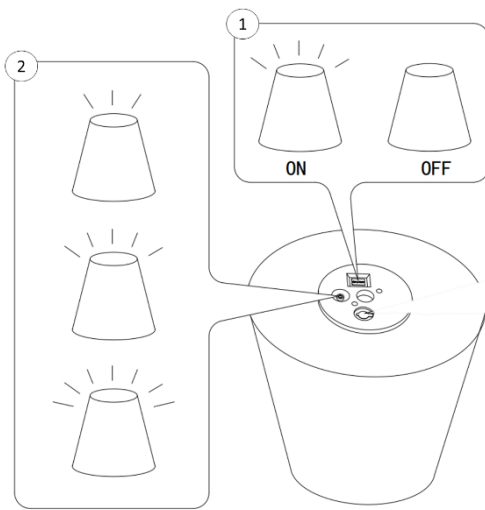

- Attenzione: la lampada non può essere accesa quando è collegata al cavo USB, mentre la batteria è in carica.
- Premere brevemente una volta su (1) per accendere la lampada
- Premere a lungo su (1) per spegnere
- Luminosità variabile: 3 livelli di luminosità. Toccare (2) per regolare.

Ricarica dell'accumulatore

- Le operazioni di ricarica della lampada devono essere eseguite esclusivamente all'interno.
- Assicurarsi che la lampada sia spenta tenendo premuto a lungo l'interruttore
- Sollevare il coperchio proteggendo il connettore. Collegare il cavo in dotazione alla lampada e l'altra estremità alla porta USB (5Vd.c., 0,9 A) di un dispositivo multimediale (computer, televisione, power bank, ecc.) O un trasformatore di sicurezza.
- Scollegare il cavo e rimettere il coperchio sul connettore per proteggerlo dall'umidità



I prodotti elettrici / batterie non devono essere smaltiti con i rifiuti domestici. Ringraziamo per riciclare presso idonei centri di raccolta. Contattare le autorità locali o il proprio rivenditore per consigli in merito al riciclaggio. Le batterie devono essere smaltite in modo sicuro.

ИНФОРМАЦИЯ ДЛЯ СОХРАНЕНИЯ - ЧИТАТЬ ПЕРЕД ИСПОЛЬЗОВАНИЕМ

- Продукт предназначен только для декоративного использования: не подходит для освещения бытовых комнат
- Ни один из элементов данного изделия не подлежит модификации; в случае повреждения одного из элементов требуется утилизация всего устройства.
- Данный прибор содержит не сменную аккумуляторную батарею. В конце срока службы необходимо утилизировать прибор экологичным способом с соблюдением действующих предписаний.
- В случае вытекания электролита из аккумулятора и контакта Вашей кожи с этой жидкостью, кожу следует немедленно вымыть водой с мылом или нейтрализовать неагрессивной кислотой, такой как лимонный сок или уксус. В случае контакта жидкости с глазами, следует немедленно начать промывать глаза чистой водой в течение минимум 10 минут, после чего обратиться к врачу.
- Светодиоды Не Подлежат Замене. В качестве источника света светильника не подлежит замене: когда источник света достигает конца жизни, весь прибор должен быть заменен.
- Извлеките батареи перед утилизацией продукта. Для этого нужно открыть лампу, открутить электронную схему и отсоединить аккумулятор.

Запуск

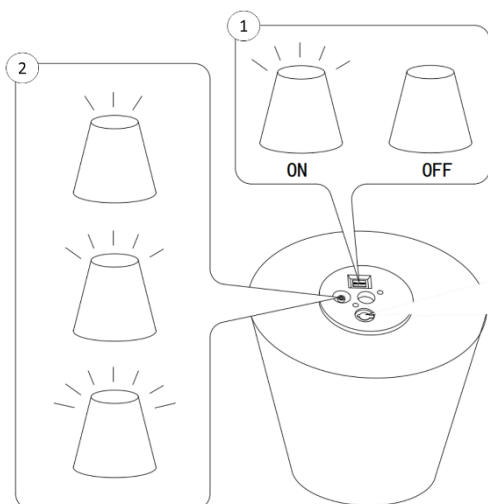

- Предупреждение: лампу нельзя включить при подключении к USB-кабелю во время зарядки аккумулятора.
- Нажмите один раз коротким нажатием (f1), чтобы зажечь лампу
- Нажмите и удерживайте (1), чтобы погасить
- Регулируемая яркость: 3 уровня яркости. Нажмите кнопку (2), для регулирования.

Зарядка Аккумулятора

- Зарядка лампы должна проводиться исключительно в помещении.
- Убедитесь, что лампа выключена, нажмите и удержите переключатель.
- Поднимите крышку, защищающую разъем. Подключите прилагаемый кабель к лампе, а другой конец - к порту USB (5 В постоянного тока, 0,9 А) мультимедийного устройства (компьютера, телевизора, блока питания и т. Д.) Или защитного трансформатора.
- Отсоедините кабель и наденьте крышку на разъем, чтобы защитить ее от влаги.



Электротехническую продукцию / батареек не следует выбрасывать вместе с бытовыми отходами. Спасибо за переработывание в пунктах сбора, предусмотренных для этой цели. Проконсультируйтесь с местными властями или обратитесь к дилеру за консультацией по утилизации. Аккумуляторы следует утилизировать безопасно.

PRZED UŻYCIEM PRZECZYTAJ ULOTKĘ. ZACHOWAJ JĄ NA PRZYSZŁOŚĆ

- Nic w tym artykule nie może zostać zmienione; jeśli jakkolwiek część jest uszkodzona, urządzenie należy wyrzucić.
- To urządzenie ma niewymieniany doładowany akumulator. zużyte urządzenie należy zutylizować w bezpieczny sposób.
- W przypadku kontaktu cieczy z akumulatorem (elektrolitu) ze skórą, podrażnione miejsce natychmiast przemyć mydłem i wodą lub zneutralizować łagodnym kwasem, takim jak sok z cytryny lub ocet. Jeśli płyn dostanie się do oczu, natychmiast przemyć je czystą wodą przez co najmniej 10 minut, a następnie skonsultować się z lekarzem.
- Niewymienne diody LED. Źródło światła jest niewymienialne. Jeśli źródło światła osiągnie koniec swojej żywotności, całe światlenie musi zostać wymienione.
- Wyjmij baterie przed wyrzuceniem produktu. Aby to zrobić, otwórz lampę, odkręć obwód elektroniczny i odłącz akumulator.

Uruchomienie

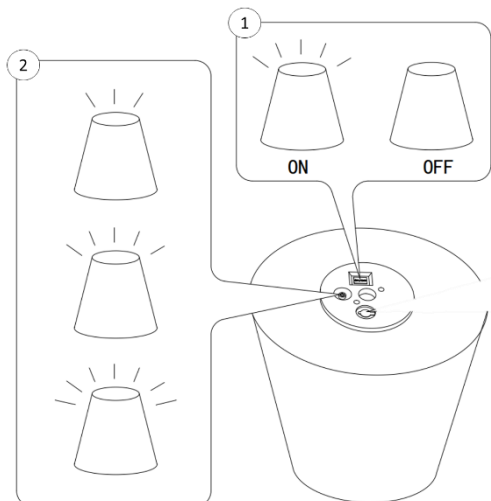

- Uwaga: lampka nie może być włączona po podłączeniu do kabla USB podczas ładowania baterii.
- Krótco, jednokrotnie wcisnij (1), aby włączyć lampę.
- Długie naciśnięcie (1), aby wyłączyć
- Zmienna jasność: 3 poziomy jasności. Naciśnij (2), aby to wyregulować.

Ładowanie akumulatora

- Ładowanie лампы musi odbywać się wyłącznie w pomieszczeniu.
- Upewnij się, że lampa jest wyłączona, naciskając długo przełącznik.
- Podnieś pokrywę chroniącą złącze. Podłącz dostarczony kabel do лампы i podłącz drugi koniec do portu USB (5Vd.c., 0,9A) urządzenia multimedialnego (komputer, telewizor, power bank itp.) Lub transformatora bezpieczeństwa.
- Odłącz kabel i ponownie załóż osłonę złącza, aby zabezpieczyć go przed wilgocią.



Produkty elektryczne / baterie nie mogą być wyrzucane razem z innymi odpadami domowymi. Należy je zatem oddać do odpowiedniego punktu zbiórki w celu utylizacji. Aby uzyskać poradę odn. recyklingu należy zwrócić się do lokalnych władz lub sprzedawcy. Zużyte baterie muszą być zutylizowane zgodnie z prawem.

INSTRUCTIONS D'INSTALLATION/ INSTALLATION INSTRUCTIONS/ INSTRUÇÕES DE INSTALAÇÃO/
INSTRUCCIONES DE INSTALACIÓN/INSTALLATIONSANLEITUNGEN/ INSTALLATIE INSTRUCTIES/
ISTRUZIONI DI INSTALLAZIONE/ ИНСТРУКЦИИ ПО УСТАНОВКЕ/ PRZECZYTAJ NINIEJSZĄ
INSTRUKCJĘ PRZED UŻYCIEM I ZACHOWAJ JĄ NA PRZYSZŁOŚĆ

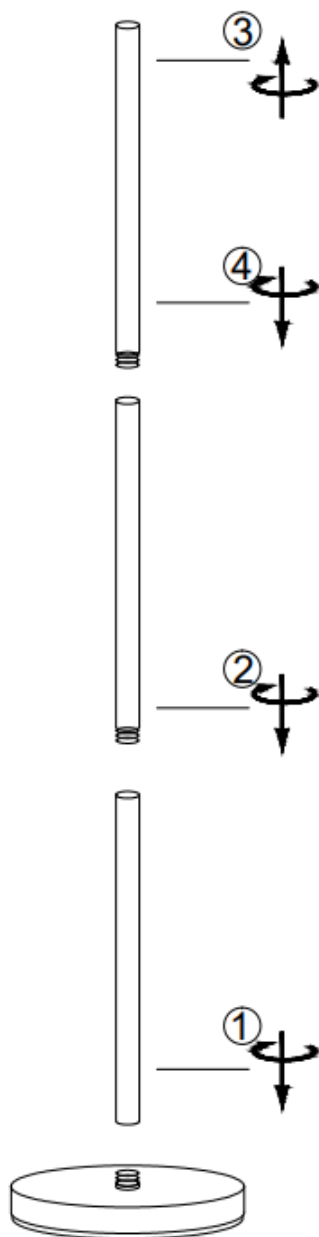
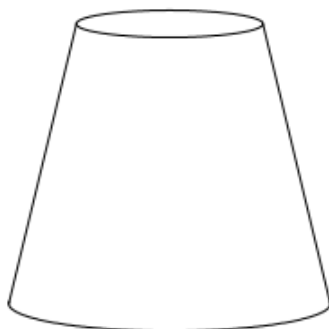

Ref.:182510
JJA
4 rue de Montservon
95500 Gonesse
France

