

1

**atmosphera**  
Créateur d'intérieur

**CONSOLE | CABRAS**  
CONSOLE TABLE • MOVEL • MUEBLE • WANDTISCHEN • TAFELTJE  
CONSOLA • ПРИСТАВНОЙ СТОЛ • KONSOLA

---

**REF : 197713**

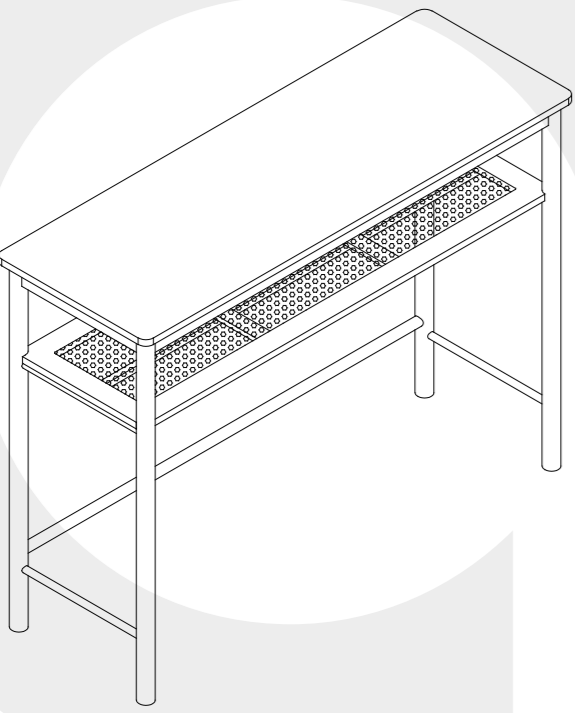

ATMOSPHERA  
CRÉATEUR D'INTÉRIEUR  
CJA - 4 rue de Montseron  
95500 GONESSE - FRANCE

RETROUVEZ-NOUS SUR  
**atmosphera.com**  
créateur d'intérieur

2

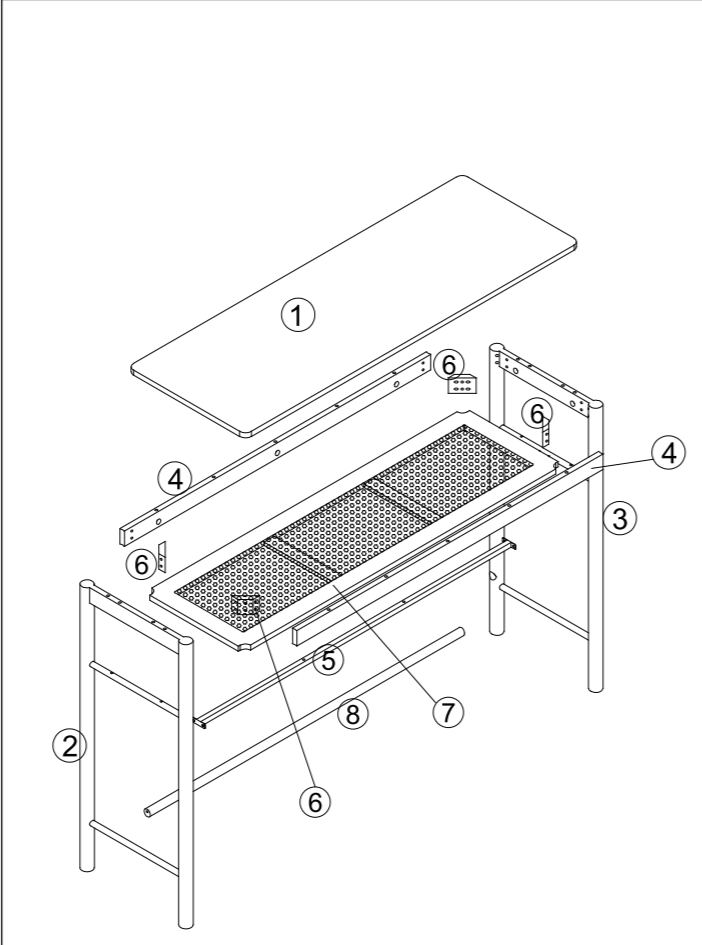

A x 10	B x 10	C x 8	D x 8	E x 4	F x 8
G x 8	H x 8	J x 1	K x 16	L x 12	

3

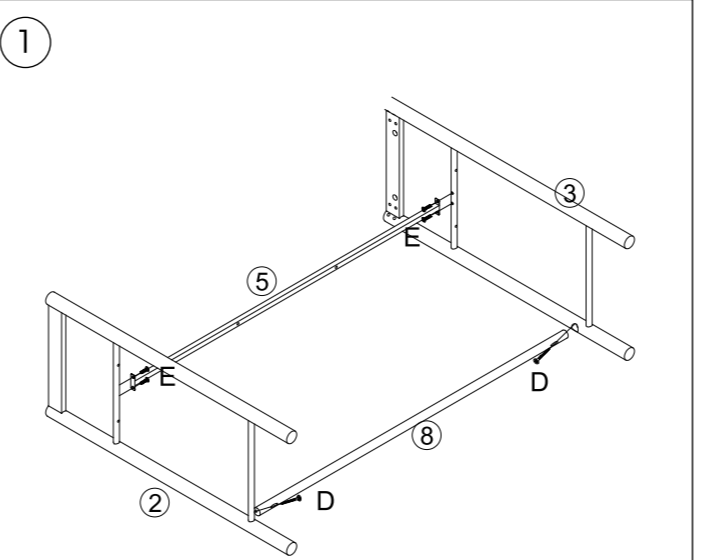
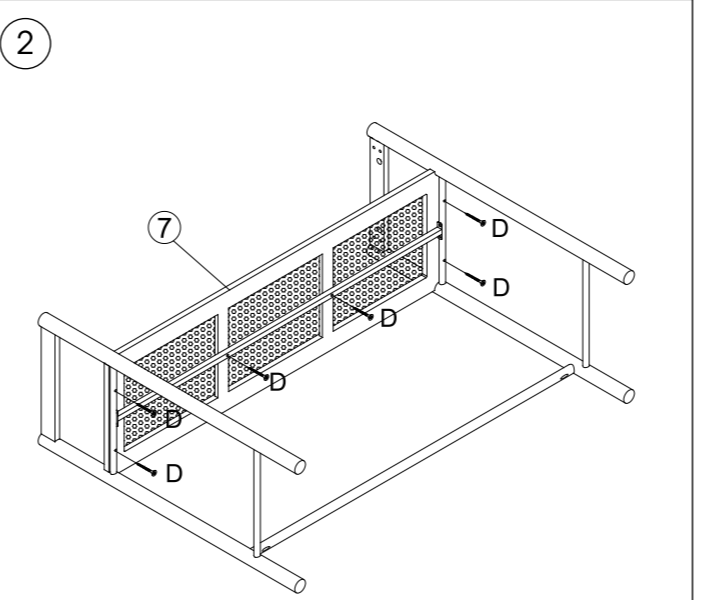
4

5

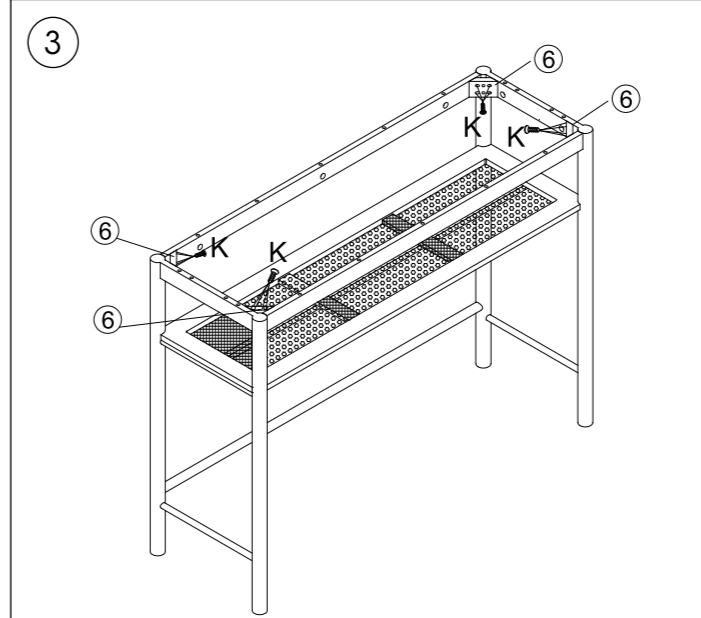
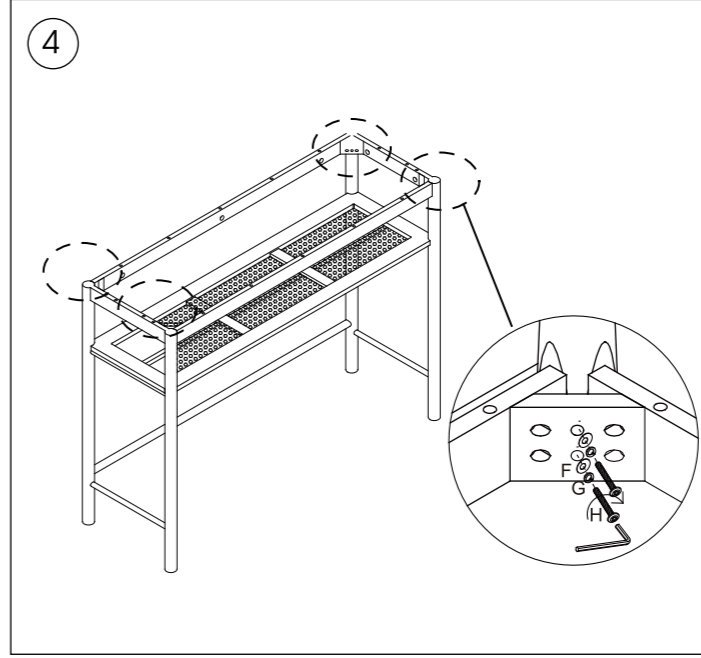
6

**FR** **IMPORTANT: A lire attentivement. A conserver pour consultation ultérieure.**  
Montage/Installation: A monter et/ou à installer par un adulte.  
Utilisation : Produit à usage domestique. Usage intérieur exclusivement.  
Entretien: Essuyer avec un chiffon humide. Terminer en essuyant avec un chiffon sec.

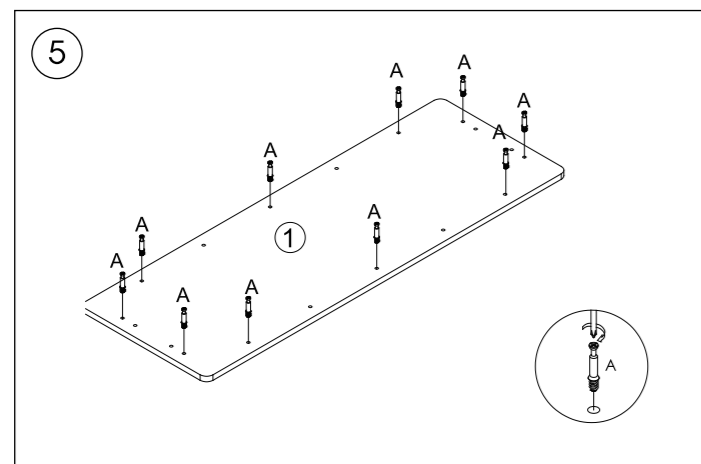
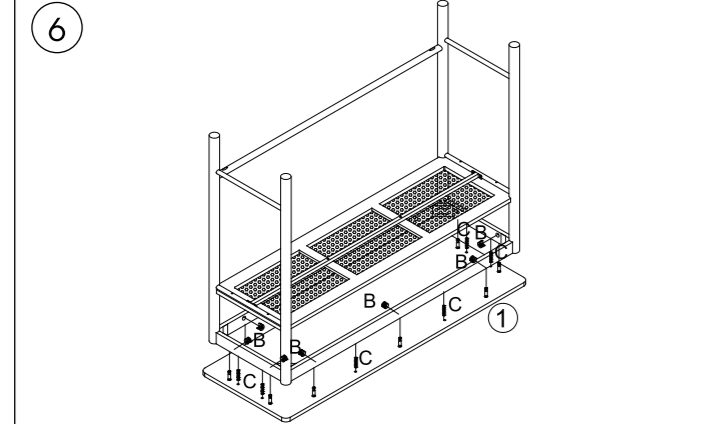
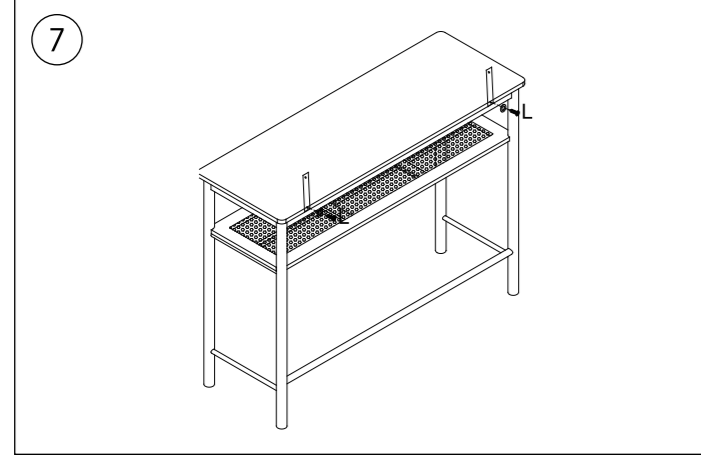
**EN** **IMPORTANT : Retain for future reference, read carefully.**  
Installation : To be assembled and / or installed by an adult.  
Use : Product for domestic use. Indoor use only.  
Maintenance and cleaning : Wipe with a damp cloth, finish by wiping with a dry cloth.

**PT** **IMPORTANTE : Informação a conservar, ler atentamente.**  
Instalação : Para ser montado ou instalado por um adulto.  
Uso : Produto à uso doméstico. Uso interior.  
Manutenção e limpeza : Use um pano úmido. Limpe em seguida com um coágulo seco.

**ES** **IMPORTANTE : Guardar esta información para futuras referencias, leer atentamente.**  
Instalación : Debe montarse o ser instalado por un adulto.  
Uso : Producto de uso doméstico. Uso interior.  
Mantenimiento y limpieza : Secar con un trapo húmedo. Acabar secando con un trapo.

**DE** **WICHTIGE : Informationen, aufmerksam durchlesen und aufbewahren.**  
Installation : Von einem Erwachsenen aufzubauen oder zu installieren.  
Verwendung : Für den Hausgebrauch. Ausschließlich für Innenräume Auswendung.  
Wartung und reinigung : Mit einem sanfterm Reinigungsmittel angefeuchteten Lurpe abtrocknen. Besondere mit einem trocknen Lurpe.

**NL** **BELANGRIJKE : informatie, bewaren voor toekomstig gebruik, zorgvuldig lezen.**  
Installatie : Te monteren of installeren door een volwassene.  
Gebruik : Product voor huishoudelijk gebruik. Alleen voor gebruik binnen.  
Onderhoud En Reiniging : Met een vochtige doek schoonmaken. Op het einde afdrogen met een droge doek.

**IT** **IMPORTANTI : informazioni, conservare per futura consultazione, leggere con attenzione.**  
Installazione : il montaggio o l'installazione devono essere eseguiti da un adulto.  
Uso : Prodotto per uso domestico. Usare unicamente all'interno.  
Manutenzione E Pulizia : Utilizzare un panno umido. Asciugare con un panno asciutto.

**RU** **ВАЖНАЯ : информация, сохранять для использования в дальнейшем, внимательно прочесть.**  
Установка : Предназначены для монтажа или установки только взрослыми.  
Использование : Изделия для домашнего использования. Только для использования в помещении.  
Обслуживание И Чистка : Протрите влажной тряпкой, затем вытрите сухой тряпкой

**PL** **WAŻNE: Przed użyciem przeczytaj ulotkę, zachowaj ją na przyszłość**  
Montaż: Do montażu lub instalacji przez osobę dorosłą.  
Użycie: Produkt gospodarstwa domowego. Tylko do użytku w pomieszczeniach.  
Instrukcje pielęgnacji: Czyść czystą wodą lub szmatką zwilżoną w wodzie. Wytrzyj suchą szmatką



**INSTRUCTION MANUAL**

Saddle stitch binding

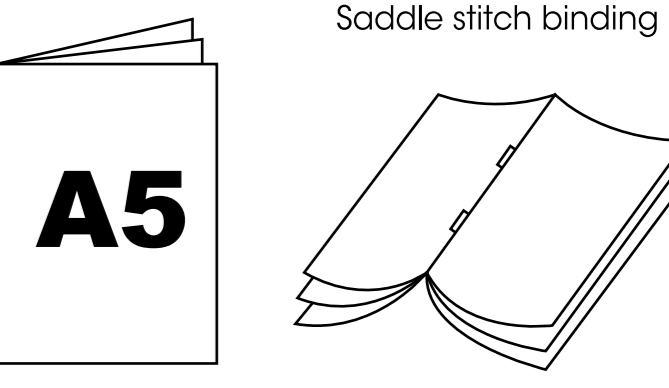

PLEASE RESPECT THE PAGE NUMBER  
WHEN READING THE PAGES